

CB



BENNE FRANTUMATRICI

CB 900 | CB 1200 | CB 1500 | CB 2000

Le benne frantumatrici per attacco frontale CB sono progettate per la riduzione volumetrica degli inerti direttamente in cantiere e sono ideali per la frantumazione di cemento armato e materiali da demolizione. Il sistema a rotore di cui sono dotate e l'elevata forza al dente generata, permettono di lavorare in maniera ottimale in presenza di ferro, roccia, terra e parti deformabili, umide o bagnate. Il rotore con denti è azionato da motori idraulici a pistoni radiali, di grande cilindrata, in presa diretta. Un sistema automatico inverte la rotazione del tamburo per evitare bloccaggi e fermi macchina.

GUARDA IL VIDEO

Inquadra il QR code con il tuo smartphone



GLI UTENSILI

SI INNESTANO ALL'ALBERO senza alcuna saldatura e sono facilmente sostituibili direttamente in cantiere.

EQUIPAGGIABILI A RICHIESTA CON CONTRODENTI DI GRANDEZZE DIVERSE DALLO STANDARD per variare la dimensione del materiale frantumato in uscita.

MATERIALI FRANTUMABILI: laterizi, cemento armato, mattoni, inerti naturali, calcestruzzo, piastrelle, vetro e lastre di asfalto.

IL SISTEMA DI INVERSIONE AUTOMATICA DEL TAMBURO

garantisce continuità di lavoro senza alcun fermo macchina.

MOTORI IDRAULICI A PISTONI RADIALI

di grande cilindrata, in presa diretta col tamburo, generano un'elevata forza al dente.

Ciò garantisce efficacia e continuità di lavoro anche in presenza del tondino di ferro all'interno del calcestruzzo armato.



NON SOFFRE LA PRESENZA DI FERRO DI ARMATURA

Nel trattamento inerti, il calcestruzzo armato è tra i materiali più difficili da frantumare. Le benne CB, grazie al sistema a rotore e all'elevata forza al dente, **non temono il tondino di ferro** all'interno degli scarti da demolizione.



SCARICA LA SCHEDA TECNICA AGGIORNATA

Inquadra il QR code con il tuo smartphone



DATI TECNICI		CB 900	CB 1200	CB 1500	CB 2000
Larghezza B	mm inch	1400 55	1500 60	1700 67	1900 75
Capacità benna (SAE)	m ³ y ³	0,30 0,40	0,45 0,60	0,55 0,70	0,75 1,0
Larghezza rotore A	mm inch	700 27	840 33	965 38	1100 43
Numero denti	n°	5	6	7	8
Peso operativo a vuoto	kg lbs	570 1250	760 1670	950 2090	1150 2530
Peso operativo a pieno carico (1)	kg lbs	900 1980	1200 2640	1500 3300	2000 4400
Portata olio richiesta	l/min gpm	40 - 80 11 - 21	70 - 150 18 - 40	70 - 150 18 - 40	70 - 150 18 - 40
Massima pressione olio	BAR psi	300 4350	350 5075	350 5075	350 5075

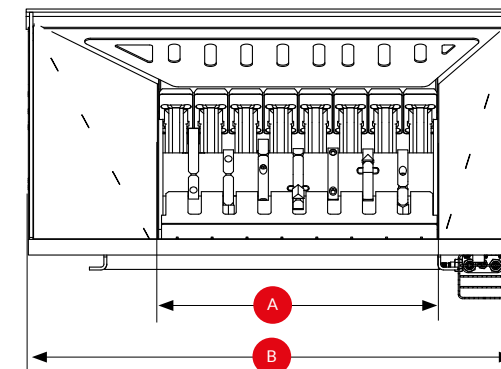
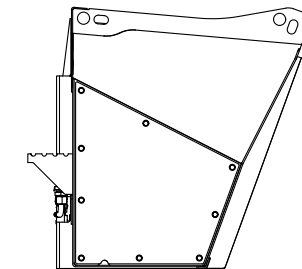

(1) È responsabilità dell'installatore la verifica delle caratteristiche della macchina motrice, che devono essere idonee al peso e alle caratteristiche dell'attrezzatura.

Si declina ogni responsabilità per le informazioni fornite. Con riserva di modifiche tecniche.



CB 1200. Frantumazione scarti da demolizione: mattoni e laterizi.



CB 1500. Frantumazione calcestruzzo armato in un deposito inerti.



CB 1200. Frantumazione inerti in seguito alla demolizione di un edificio privato.



CB 1500. Riduzione volumetrica di materiali misti da demolizione per riutilizzo in sito.